

Laure SIMON¹
Alain TRISTE²

LES ENSEMBLES PRÉCOCES DE VANNES (Morbihan) à travers l'exemple du site de la ZAC de l'Étang

INTRODUCTION

Les ensembles céramiques de Vannes-*Darioritum* qui font l'objet de cette présentation ont été sélectionnés par Alain Triste, responsable des opérations archéologiques du site de la ZAC de l'Étang. Ce site appartient

à un secteur de la ville antique qui s'est développé sur le flanc et le sommet d'un promontoire dominant le littoral du Golfe du Morbihan, non loin du port présumé. Ce secteur occupe un espace central, à caractère public, de la ville du Haut-Empire (Fig. 1).

Les cinq contextes archéologiques sélectionnés appartiennent à la première phase d'occupation reconnue sur ce site (Fig. 2). Elle est caractérisée par un réseau de grands fossés parallèles (dont un suivi sur plus de 60 m), une vaste esplanade cailloutée (plus de 3600 m²) et des habitats sommaires associés à des fosses. Les contextes retenus sont tous issus de structures excavées, fosses ou fossés, sans lien stratigraphique entre eux : fossé 280, fosses 1, 2, 22, 228.

Bien que fouillés dans leur intégralité, ces ensembles comportent relativement peu de mobilier, puisqu'ils se composent chacun de 30 à 50 vases, à l'exception d'un contexte plus important contenant 77 individus (Tableau 1).

I. LES DONNÉES DE TERRAIN

1. Contexte chronologique du site.

Phase I : implantation d'un réseau de grands fossés associés à des habitats sommaires à ossature en bois, avec fosses dépotoirs et une vaste esplanade cailloutée. Il s'agit là du développement d'un noyau pré-urbain datant de la période Auguste-Tibère.

Phase II : réalisation de deux jardins enclos paysagers, associés à une très vaste surface de terre battue ou "proto-forum".

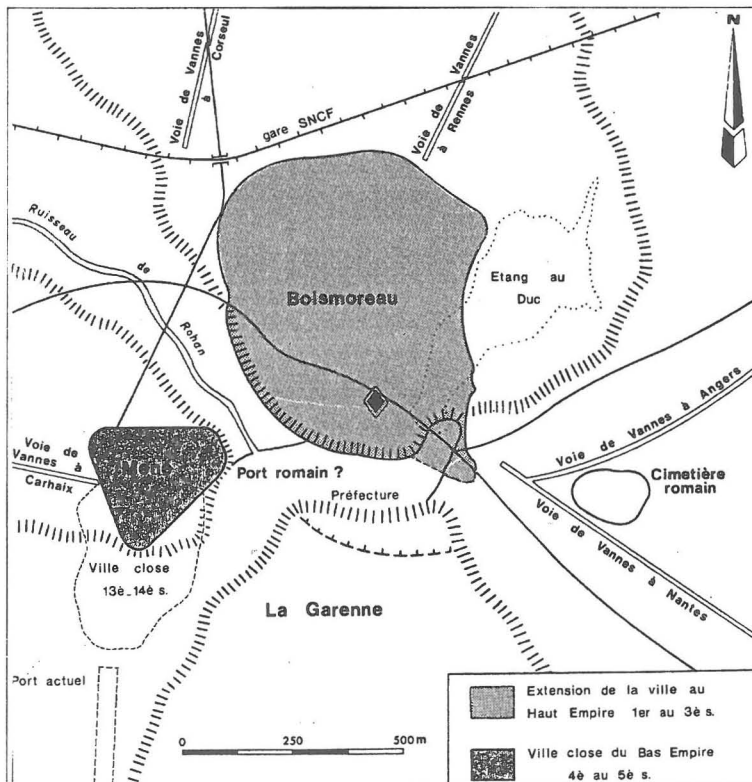

Figure 1 - Carte montrant l'extension de la ville du Haut-Empire sur la colline de Boismoreau et son repli, lors des troubles du Bas-Empire, sur les hauteurs du Méné. Le losange indique l'emplacement du site de la ZAC de l'Étang.

1 Association pour les Fouilles Archéologiques Nationales, Rennes.

2 Président du Centre d'Etudes et de Recherches Archéologiques du Morbihan, Vannes.

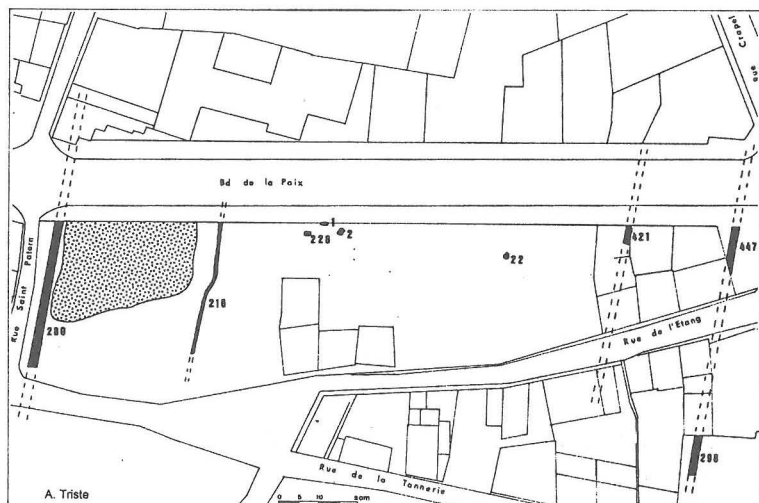

Figure 2 - Vestiges de la phase I du site de la ZAC de l'Étang, Vannes.

ENSEMBLE	TOTAL FRAG	NMI
Fossé 280	297	56
Fosse n° 1	195	43
Fosse n° 2	92	26
Fosse n° 228	58	26
Fosse n° 22	601	77
TOTAL	1243	228

Tableau 1 - Vannes, ZAC de l'Étang.
Représentation quantitative
des ensembles présentés.

Ces jardins architectoniques, chacun matérialisé par une vingtaine de fosses, datent de la fin du règne de Tibère au courant du règne de Claude.

Phase III : monumentalisation : édification du *forum* avec sa basilique et un espace clos entouré d'un portique, élevés dans la deuxième moitié du 1^{er} s.

2. Contexte stratigraphique des ensembles précoces (phase 1).

□ Le fossé n° 280 (Fig. 3a et 3b).

Un grand fossé rectiligne, à section en V, taillé dans le substrat rocheux a été reconnu sur une longueur de 35 m. D'une profondeur moyenne de 1,70 m, sa largeur à l'ouverture est de 2,10 m. Ses parois, irrégulières, sont érodées. La totalité de la céramique mêlée à des ossements d'animaux a été recueillie dans la couche de terre brune argileuse US 280. La partie supérieure,

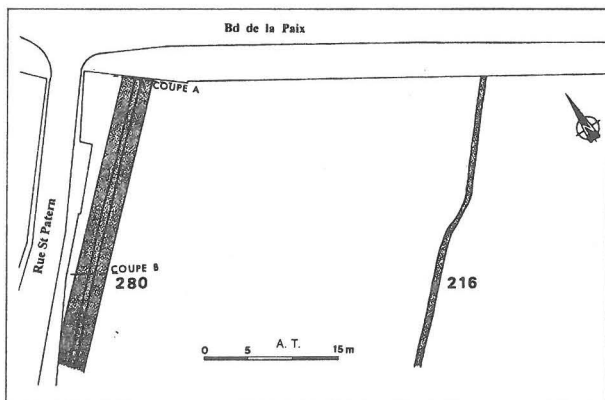

Figure 3a - Vue en plan du fossé n° 280.

vierge de tout mobilier archéologique, est constituée d'éclats rocheux mélangés à de la terre argileuse. Ce comblement, sans doute bref dans le temps, est caractéristique des fossés utilisés comme drains. Puis une ruelle piétonnière large de 5,15 m, installée vers le milieu du 1^{er} s. apr. J.-C. est venue perturber la partie supérieure du fossé.

□ Les fosses nos 1, 2, 228 et 22 (Fig. 4).

Sur une surface d'environ 150m², des trous de poteaux entaillés dans le rocher, dont certains avec calage de pierres, dessinent un espace bâti. Il s'agit d'installations sommaires à ossature en bois. L'absence de niveaux d'occupation ne permet malheureusement pas d'avoir une vue cohérente de l'ensemble. Trois fosses numérotées 1, 2 et 228 creusées dans le substrat rocheux

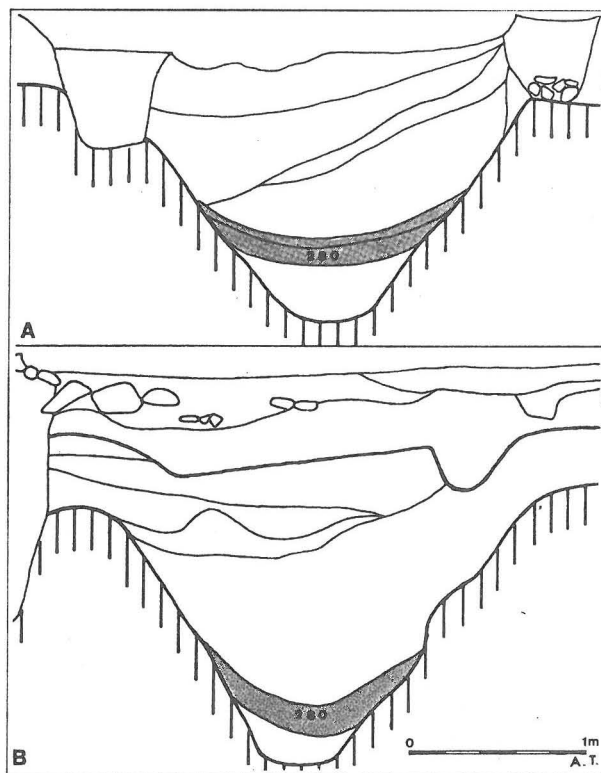

Figure 3b - Coupes A et B du fossé n° 280.

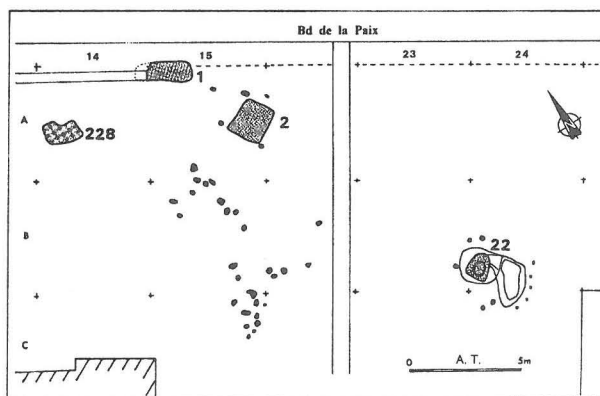

Figure 4 - Les fosses nos 1, 2, 22 et 228.

sont associées à ces habitats. La fosse n° 2 était entourée de trous de poteaux d'angle, comme si l'on avait voulu la protéger par une couverture sommaire.

- La fosse n° 1 (L : 2,00 m ; l : 0,90 m ; prof. 0,40 m). A son comblement de terre noire, cendreuse, mêlée de charbon de bois, s'ajoutait une grande quantité d'ossements d'animaux et un important mobilier céramique, ainsi qu'une fibule (Feugère 14a/Ettlinger 9) et une lame de glaive en fer. Le niveau qui recouvrait cette fosse a été perturbé à une période récente (1961).

- La fosse n° 2 (approximativement carrée, 1,60 m de côté ; prof. 0,40 m).

Son comblement de terre brune serrée était associé à de nombreux ossements d'animaux et du mobilier céramique. Cette fosse était recouverte par une couche de terre battue (phase II) de quelques centimètres qui nivelait les inégalités du sol rocheux. Ce sol de terre battue recouvrait également une cinquantaine de trous de poteaux, tous vierges de mobilier.

- La fosse n° 228 (L : 1,80 m ; l : 1,40 m ; prof. 0,80 m). De forme ovale, son comblement de terre noire, meuble, comprenait de nombreux ossements d'animaux, du mobilier céramique et trois pesons de tissés-rands. Le niveau qui recouvrait cette fosse a été perturbé par des constructions contemporaines.

- La fosse n° 22 (L : 1,70 m ; l : 1,50 m ; prof. 1,20 m). Il faut associer à ces trois premières fosses une quatrième, n° 22, située à 40 m à l'est.

Taillée dans le substrat rocheux, grossièrement carrée en surface, elle se réduisait pour affecter la forme d'un cône tronqué, d'un diamètre inférieur de 0,55 m à 1,20 m de profondeur. Un abondant mobilier composé de céramiques et d'ossements d'animaux provenait de son comblement supérieur, formé d'un bouchon d'argile et d'une couche de terre noire, grasse, riche en charbon de bois et nodules d'argile rouge. Une argile jaune compacte et stérile comblait la moitié restante de la fosse.

Autour de cette fosse, 5 trous de poteaux de faible profondeur (0,15 à 0,20 m) suggèrent la mise en œuvre d'une couverture qui apparenterait l'ensemble à un silo. Le niveau qui recouvrait cette fosse a été perturbé par des bâtiments postérieurs.

II. LE MOBILIER

1. Le fossé 280 (Fig. 5 et 6).

Il contient 297 fragments représentant 56 vases (Tableau 2).

Les catégories de céramique fine sont peu diversifiées et faiblement représentées.

La sigillée correspond uniquement à des productions de type italique qui représentent 5 vases. Les formes identifiées sont : une assiette à bord arrondi Halt. 4 (Fig. 5, n° 1), une coupelle du service Ic (Goud. 24 : n° 2) et une autre du service II (Goud. 27 : n° 3), ainsi qu'un petit fragment de calice moulé où l'on voit un ove (n° 4).

Les parois fines sont limitées à la production du "type Beuvray", représentée par deux exemplaires : un pot ovoïde (n° 5) et un autre vase dont ne subsiste qu'un petit fragment à décor guilloché (non illustré).

La catégorie des céramiques à engobe blanc est représentée par deux vases identifiés comme des cruches (n° 6).

Les céramiques à engobe micacé sont représentées par un petit pot ovoïde à lèvres rainurées.

La *terra nigra* est en revanche abondante dans cet ensemble puisque, avec 18 vases, elle équivaut presque au tiers des individus répertoriés. Elle comprend notamment des formes d'assiettes : deux assiettes à bord oblique M22³ (n° 7) et une assiette à lèvres en amande et pied annulaire M40 (n° 8). Des coupes ou bols sont également attestés : un bol hémisphérique à pied annulaire et lèvres en bourrelet M64 (non représenté), une coupe hémisphérique à petite lèvres en bourrelet, marquée intérieurement par deux cannelures M66 (non représentée), 3 coupes carénées à lèvres en bourrelet M96 (non représentées), une coupe carénée M123 à pied haut de forme annulaire (n° 9). Les deux variétés de "vases-bobines" sont représentées, avec

Vannes - ZAC de l'ÉTANG, fossé 280.						TYPE ITALIQUE	NMI
TYPES	Q	%Q	NMI	%NMI	Bords		
Imitation de sigillée							
Sigillée de type italique	5	1.7	5	8.9	2	Serv. Ia	
Sigillée Sud Gaule						Serv. Ib	
Sigillée Centre Gaule						Serv. Ic	1
Sigillée indéterminée						Serv. II	1
Paroi fine	2	0.7	2	3.6	1	Autre	2
Cér. à enduit rouge int.						Indéterminé	1
Cér. à engobe rouge						PAROI FINE	
Cér. à engobe blanc	7	2.4	2	3.6	1	Paroi fine type ACO	
Cér. fine à engobe micacé	1	0.3	1	1.8	1	PF décor moulé autre	
Cér. peinte						Paroi fine lisse	
Terra nigra	80	26.9	18	32.1	12	PF "type Beuvray"	2
Mortier						Autre	
Autre com. claire tournée	75	25.2	5	8.9	2	AMPHORE	
Com. sombre tournée	38	12.8	4	7.1	4	Dressel 1	
Com. sombre non tournée	3	1	3	5.4	3	Dressel 2/4	
Autre com. som.non tournée	40	13.5	4	7.1	2	Pascual 1	8
Dolium						Dressel 7/11	
Amphore	46	15.5	12	21.4	2	Dressel 20	2
Lampe						Halter 70	
Autre						Autre	
Total	297	100.0	56	100.0	30	Indéterminé	2

Tableau 2 - Vannes, ZAC de l'Etang, Fossé 280.

3 L'abréviation M suivie de deux ou trois chiffres donne l'équivalence des appellations concernant cette catégorie à la typologie d'Y. Ménez, établie d'après les contextes d'Armorique (Ménez 1985).

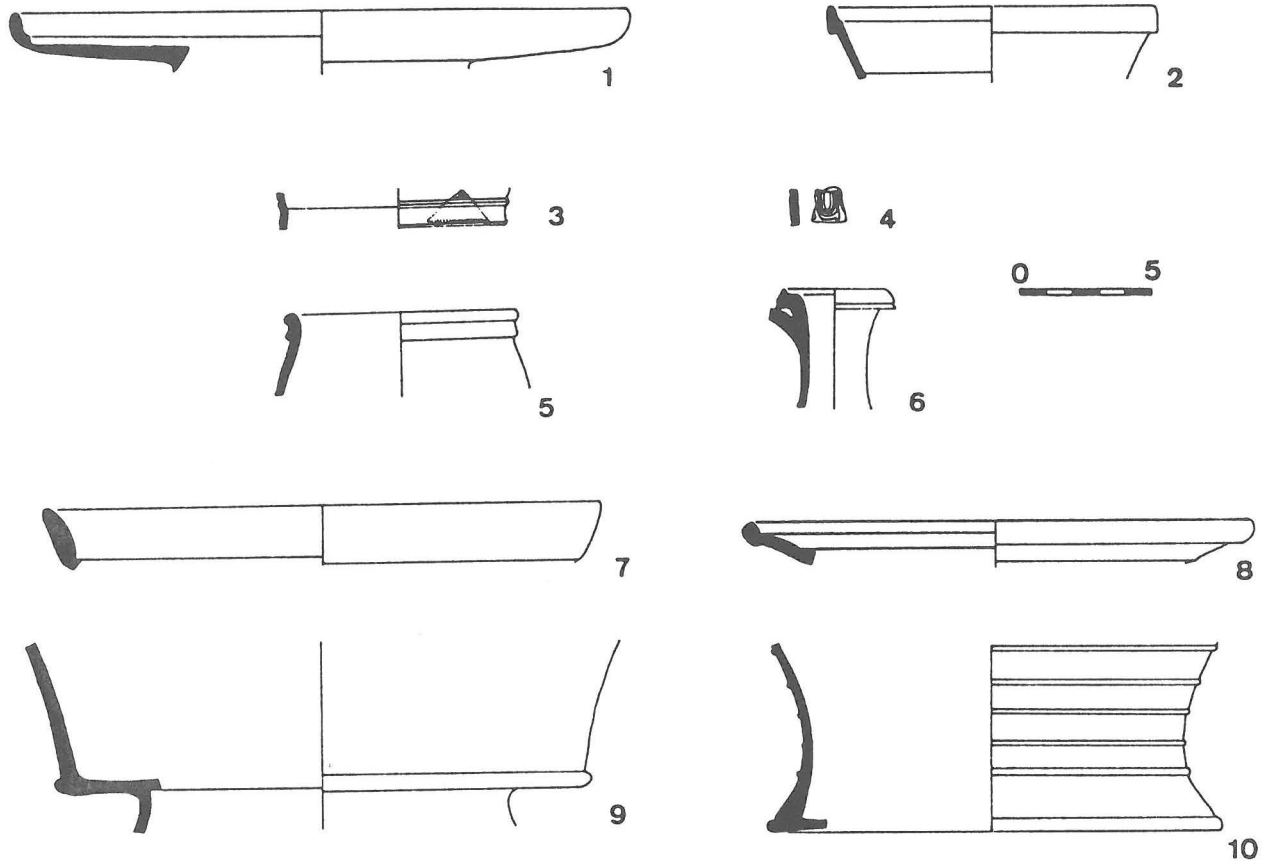

Figure 5 - Vannes, ZAC de l'Étang. Fossé 280.

un exemplaire à paroi lisse M125 (non illustré) et trois "vases-bobines" à décor de baguettes M126 (n° 10). Le répertoire de la *terra nigra* compte encore un calice M128 (non illustré) et une cruche M155 (non illustrée).

Les céramiques communes possèdent également une représentation non négligeable, principalement la céramique commune claire, qui équivaut avec cinq vases à 8,9 % des vases extraits de ce fossé. Elle est illustrée ici par un pichet à large embouchure, doté très probablement d'un bec tréflé (pâte blanche dure sans revêtement : Fig. 6, n° 1). On compte également deux cruches, un pot ovoïde et une forme indéterminée.

La céramique commune sombre comprend quatre vases (7,1 % du total) dont une écuelle (n° 2) et un grand pot de stockage (n° 3).

La céramique non tournée compte sept vases (12,5 %) dont trois correspondent aux pots ovoïdes à lèvres moulurées ("type Besançon" : n°s 4 et 5). Les quatre autres formes sont des jattes (n°s 6 et 7).

Les amphores sont également bien représentées dans cet ensemble

puisqu'elles correspondent à plus de 21 % des individus répertoriés (12 amphores). Elles proviennent prin-

Vannes - ZAC de l'ÉTANG, fossé 1.					
TYPES	Q	%Q	NMI	%NMI	Bords
Imitation de sigillée					
Sigillée de type italique	2	1	2	4.6	
Sigillée Sud Gaule					
Sigillée Centre Gaule					
Sigillée indéterminée					
Paroi fine	5	2.5	2	4.6	
Cér. à enduit rouge int.					
Cér. à engobe rouge	1	0.5	1	2.3	1
Cér. à engobe blanc	7	3.6	2	4.6	
Cér. fine à engobe micacé	1	0.5	1	2.3	1
Cér. peinte					
Terra nigra	72	36.9	17	39.6	14
Mortier					
Autre com. claire tournée	21	10.8	3	7	
Com. sombre tournée	3	1.5	1	2.3	
Com. sombre non tournée	1	0.5	1	2.3	
Autre com. som. non tournée	22	11.3	3	7	3
Dolium					
Amphore	60	30.8	10	23.3	2
Lampe					
Autre					
Total	195	100.0	43	100.0	21

TYPE ITALIQUE	NMI
Serv. Ia	
Serv. Ib	
Serv. Ic	
Serv. II	
Autre	
Indéterminé	2

PAROI FINE	NMI
Paroi fine type ACO	1
PF décor moulé autre	
Paroi fine lisse	
PF "type Beuvray"	1
Autre	

AMPHORE	NMI
Dressel 1	
Dressel 2/4	
Pascual 1	4
Dressel 7/11	
Dressel 20	1
Haltern 70	
Autre	
Indéterminé	5

Tableau 3 - Vannes, ZAC de l'Étang. Fosse n° 1.

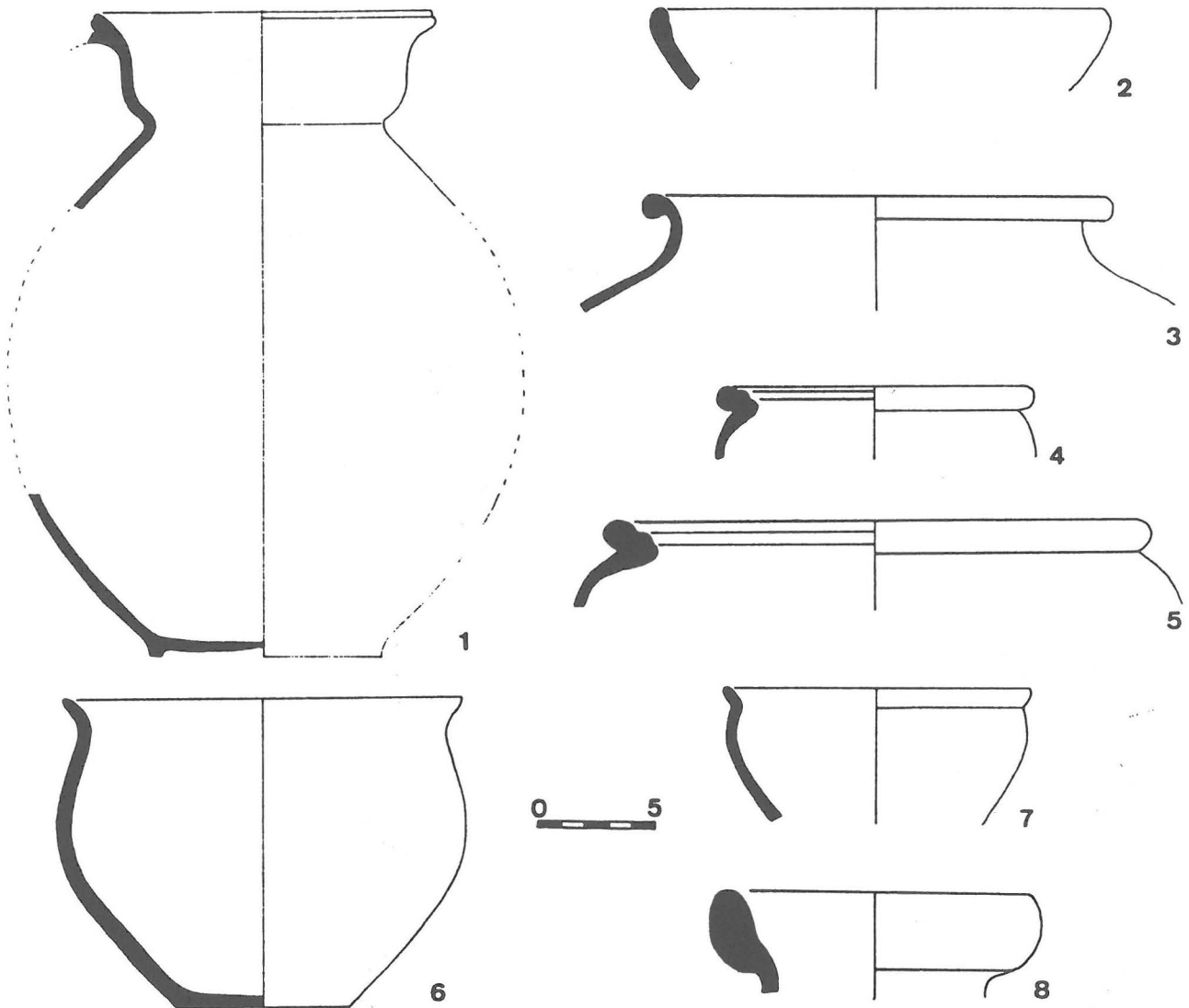

Figure 6 - Vannes, ZAC de l'Etang. Fossé 280.

cipalement d'Espagne. La plus grande part des fragments se rapporte à des productions de Tarraconaise, dans des variantes dominées par les pâtes claires (beiges ou rosées). Parmi celles-ci, certains éléments morphologiques nous permettent de restituer huit Pasc. 1. Pour les autres, nous ne pouvons trancher entre des productions de Pasc. 1 ou de Dr. 2/4. On compte également deux Dr. 20 (Fig. 6, n° 8) ; deux autres amphores sont indéterminées.

2. La fosse n° 1 (Fig. 7 et 8).

Elle comprend 195 tessons représentant 43 vases (Tableau 3).

La sigillée est là encore exclusivement de type italique. Elle est représentée par deux vases, une assiette et une coupelle de forme indéterminée.

La céramique à paroi fine comprend également deux individus. L'un correspond aux productions de gobelets d'Aco (Fig. 7, n° 1). Il comporte un décor composé de

deux frises de petites feuilles et de rinceaux. Ses caractéristiques techniques (pâte dure, blanche, présence de particules de mica) permettraient de le rapprocher des ateliers italiques⁴. L'autre vase appartient aux productions de "type Beuvray". Il s'agit d'un pot ovoïde décoré de palmettes (n° 2).

Un unique couvercle (n° 3) possédant un engobe rouge délavé (avec des taches d'engobe blanc) représente cette catégorie des céramiques engobées de rouge.

La céramique à engobe blanc comprend deux vases, des cruches (non illustrées), tandis que la céramique à revêtement micacé est représentée par un seul vase, un pot ovoïde à rebord incurvé (n° 4).

La *terra nigra* représente une part importante des vases appartenant à cette fosse, avec 17 vases qui équivalent à 39,6 % du total des individus. Son répertoire est composé d'assiettes : cinq assiettes à bord oblique M22 (n°s 5 et 6) et une assiette imitant les

4 Renseignement dû à E. Schindler-Kaudelka et A. Desbat, que nous remercions ici.

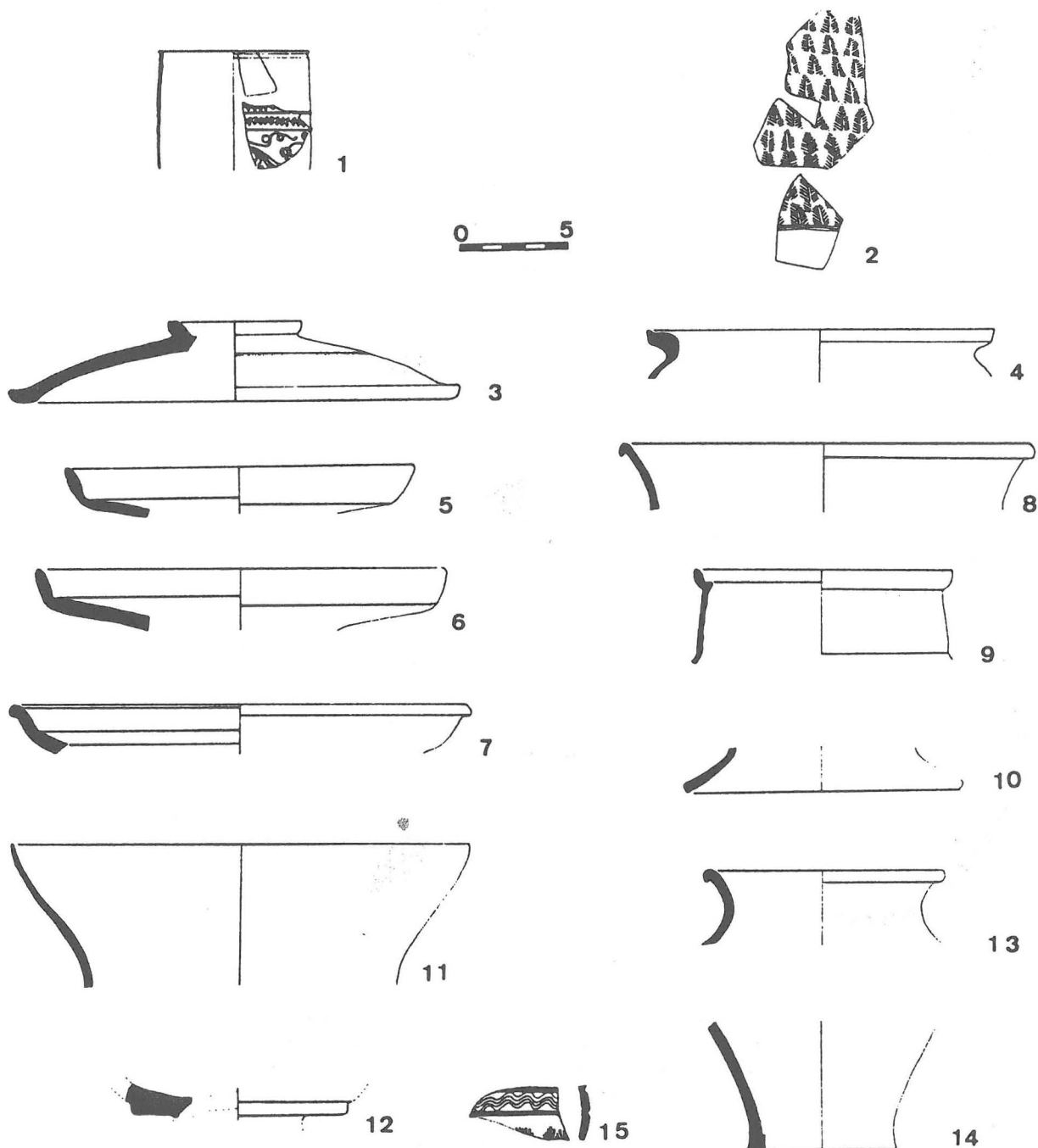

Figure 7 - Vannes, ZAC de l'Etang. Fosse 1.

productions sigillées de type italique du service I, M28 (n° 7). On dénombre également quelques coupes : trois coupes carénées à lèvre en bourrelet M96 (n° 8), une coupe carénée à lèvre en gouttière M103 (n° 9) et une coupe carénée M123, à pied haut de forme annulaire (n° 10). Les "vases-bobines" sont représentés par un exemplaire à paroi lisse M125 (n° 11) et un exemplaire orné de baguettes M126 (non figuré). Un calice M128 (n° 12) et deux pots ovoïdes M150 (n°s 13 et 14) sont encore attestés. Notons également la présence d'un fragment de panse d'une coupe à décor incisé ondulé et motifs poinçonnés (n° 15).

La céramique commune claire comprend seulement

trois vases : deux cruches (non illustrées) et un petit pot ovoïde à fond épais (Fig. 8, n° 1).

Parallèlement, la céramique sombre ne compte qu'un seul vase dont on ne peut reconnaître la forme (3 fragments).

Les céramiques non tournées, quant à elles, totalisent quatre vases (9,3 % des individus) dont un probablement de "type Besançon" (n° 5). Les autres formes correspondent à des écuelles (n°s 2 et 3) ou jatte (n° 4).

Les amphores comprennent 10 individus, ce qui correspond à 23,3 % du total. On dénombre quatre Pasc. 1 (n°s 6 et 7) et une Dr. 20.

Le mobilier non céramique présent dans cette fosse

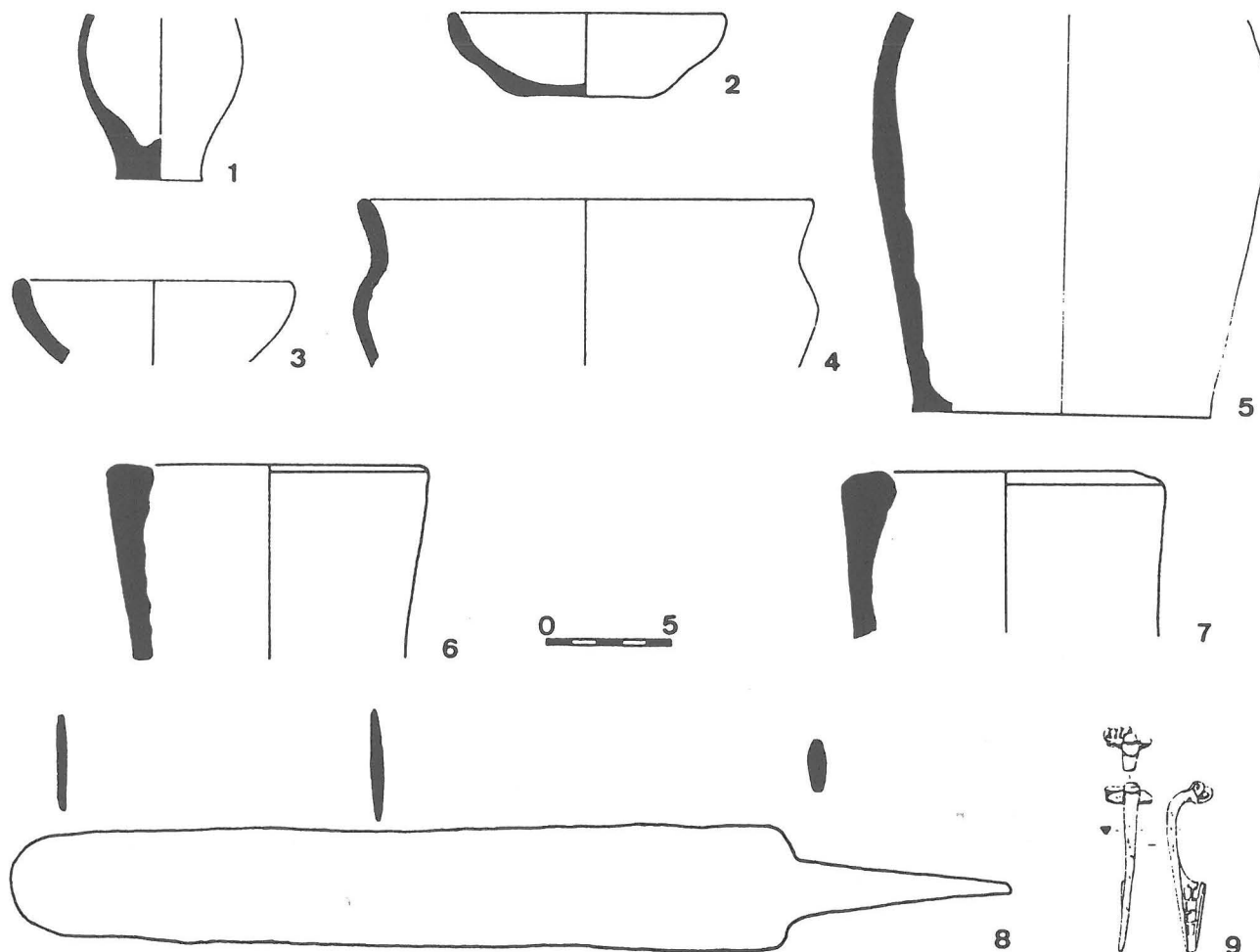

Figure 8 - Vannes, ZAC de l'Étang. Fosse 1.

est composé d'une fibule de type Feugère 14a (ou Ettliger 9 : Fig. 8, n° 9) et d'une lame de glaive en fer (recouverte d'une fine pellicule de bronze : n° 8).

3. La fosse n° 2 (Fig. 9).

Le mobilier extrait de la fosse n° 2 constitue un échantillonnage restreint de 26 vases, issus de 92 fragments (Tableau 4).

La céramique sigillée est absente de cet ensemble.

La céramique à parois fines compte deux vases dont l'un est issu du même individu que celui présenté dans le contexte précédent (fosse n° 1). Il s'agit d'un gobelet moulé à pâte très blanche (n° 1). L'autre est un vase de "type Beuvray", un pot ovoïde à décor guilloché.

La céramique à engobe blanc n'est représentée que par un unique vase, de même que la céramique à engobe micacé, avec un petit pot ovoïde à lèvre rainurée (n° 2).

Vannes - ZAC de l'ÉTANG, fossé 2.				
TYPES	Q	%Q	NMI	Bords
Imitation de sigillée				
Sigillée de type Italique				
Sigillée Sud Gaule				
Sigillée Centre Gaule				
Sigillée indéterminée				
Paroi fine	3	3.3	2	1
Cér. à enduit rouge int.				
Cér. à engobe rouge				
Cér. à engobe blanc	1	1.1	1	
Cér. fine à engobe micacé	1	1.1	1	1
Cér. peinte				
Terra nigra	51	55.4	9	9
Mortier				
Autre com. claire tournée	10	10.9	5	
Com. sombre tournée	2	2.2	1	
Com. sombre non tournée				
Autre com. som.non tournée	18	19.6	4	1
Dolium				
Amphore	6	6.5	3	
Lampe				
Autre				
Total	92	100.0	26	12

TYPE ITALIQUE	NMI
Serv. Ia	
Serv. Ib	
Serv. Ic	
Serv. II	
Autre	
Indéterminé	

PAROI FINE	NMI
Paroi fine type ACO	1
PF décor moulé autre	
Paroi fine lisse	
PF "type Beuvray"	1
Autre	

AMPHORE	NMI
Dressel 1	
Dressel 2/4	1
Pascual 1	
Dressel 7/11	
Dressel 20	1
Haltern 70	
Autre	
Indéterminé	1

Tableau 4 - Vannes, ZAC de l'Étang. Fosse n° 2.

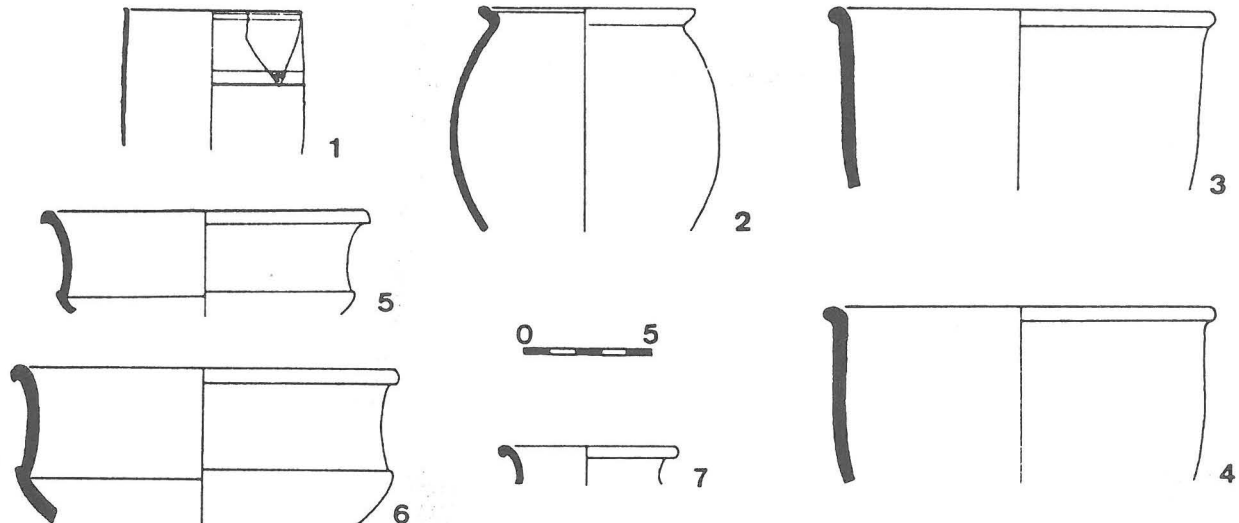

Figure 9 - Vannes, ZAC de l'Étang. Fosse 2.

La *terra nigra* est la catégorie la plus riche. Elle représente plus du tiers des vases répertoriés avec neuf individus. Les assiettes sont ici absentes de son répertoire. Les formes moyennes comprennent deux bols hémisphériques à pied annulaire et lèvre en bourrelet M64 (n^{os} 3 et 4) et cinq coupes carénées à lèvre en bourrelet M96 (n^{os} 5 et 6). Les autres vases correspondent à des formes fermées : un petit pot ovoïde M150 (n^o 7) et une cruche M155 (non illustrée).

La céramique commune claire comprend cinq vases dont au moins une cruche, et la commune sombre un seul vase.

En revanche, la céramique non tournée est représentée par quatre vases, dont un *dolium*.

Le mobilier amphorique comprend trois individus : une Dr. 20, une Dr. 2/4 et quatre fr. d'amphore de Tarraconaise, qui pourraient appartenir à une Pasc. 1.

Notons également la présence d'un fr. de petit bol en verre côtelé de forme Isings 3a associé à cet ensemble.

4. La fosse n^o 228 (Fig. 10).

Il s'agit d'un des contextes les moins bien documentés puisqu'il comprend seulement 26 vases issus de 58 fragments (Tableau 5).

On note l'absence de céramique sigillée.

Les parois fines sont représentées par un gobelet cylindrique de "type Beuvray", qui possède un décor incisé ondé ainsi que des motifs vraisemblablement estampés (n^o 1).

La céramique à engobe blanc comprend aussi un vase, une cruche, tandis que la céramique à engobe micacé en possède deux, dont un petit pot ovoïde à lèvre rainurée (n^o 3) et un fragment d'anse de section triangulaire, appartenant probablement à un pichet (n^o 2).

La *terra nigra* représente presque un tiers des individus de ce lot, avec huit vases. Son répertoire est composé de deux formes d'assiettes, représentées par trois exemplaires à bord oblique M22 (n^{os} 4 à 6) et un autre à lèvre en bourrelet et pied annulaire M53-54 (n^o 7). Les formes moyennes comprennent un bol hémisphérique à pied annulaire et lèvre en bourrelet M64 (n^{os} 8 et 9), deux coupes carénées à lèvre en bourrelet M96 (n^o 10), ainsi qu'une coupe carénée à lèvre en gouttière M103 (non illustrée).

La céramique commune claire est absente de ce contexte, tandis que la céramique commune sombre comprend 2 vases, des pots à parois épaisses utilisés probablement en

Vannes - ZAC de l'ÉTANG, fosse 228.				
TYPES	Q	%Q	NMI	Bords
Imitation de sigillée				
Sigillée de type italique				
Sigillée Sud Gaule				
Sigillée Centre Gaule				
Sigillée indéterminée				
Paroi fine	5	8.6	1	
Cér. à enduit rouge int.				
Cér. à engobe rouge				
Cér. à engobe blanc	1	1.7	1	
Cér. fine à engobe micacé	2	3.5	2	1
Cér. peinte				
Terra nigra	17	29.3	8	7
Mortier				
Autre com. claire tournée				
Com. sombre tournée	4	6.9	2	
Com. sombre non tournée				
Autre com. som.non tournée	8	13.8	2	2
Dolium				
Amphore	21	36.2	10	1
Lampe				
Autre				
Total	58	100.0	26	11

TYPE ITALIQUE	NMI
Serv. Ia	
Serv. Ib	
Serv. Ic	
Serv. II	
Autre	
Indéterminé	

PAROI FINE	NMI
Paroi fine type ACO	
PF décor moulé autre	
Paroi fine lisse	
PF "type Beuvray"	1
Autre	

AMPHORE	NMI
Dressel 1	
Dressel 2/4	
Pascual 1	3
Dressel 7/11	
Dressel 20	
Halter 70	
Autre	
Indéterminé	7

Tableau 5 - Vannes, ZAC de l'Étang. Fosse n^o 228.

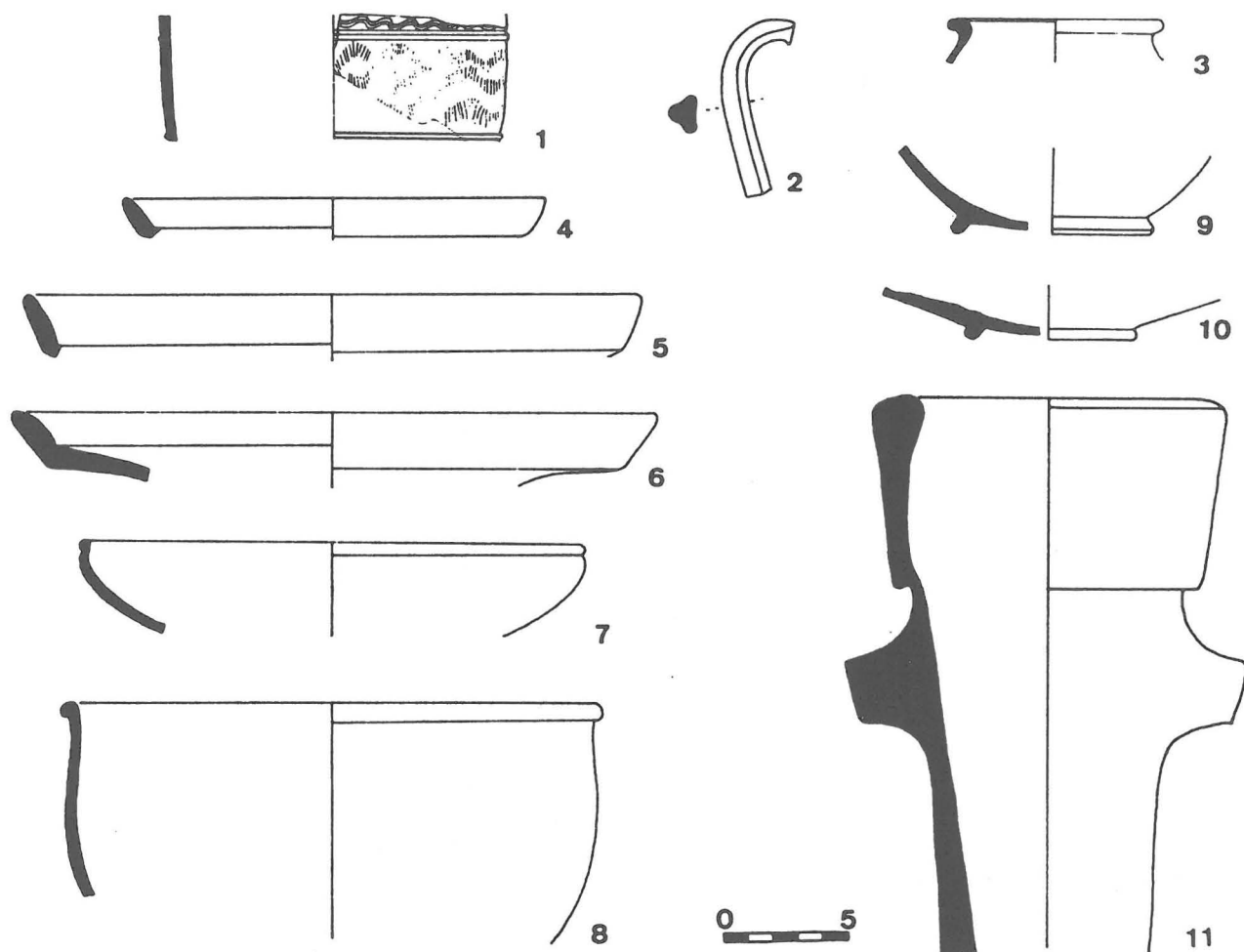

Figure 10 - Vannes, ZAC de l'Étang, Fosse 228.

Vannes - ZAC de l'ÉTANG, fosse 22.					
TYPES	Q	%Q	NMI	%NMI	Bords
Imitation de sigillée					
Sigillée de type italique	5	0.8	3	3.9	
Sigillée Sud Gaule	1	0.2	1	1.3	
Sigillée Centre Gaule					
Sigillée indéterminée					
Paroi fine	34	5.7	6	7.8	2
Cér. à enduit rouge int.					
Cér. à engobe rouge					
Cér. à engobe blanc	65	10.8	4	5.2	
Cér. fine à engobe micacé	6	1	6	7.8	3
Cér. peinte					
Terra nigra	260	43.3	30	39	24
Mortier					
Autre com. claire tournée	40	6.6	6	7.8	1
Com. sombre tournée	18	3	3	3.9	1
Com. sombre non tournée					
Autre com. som.non tournée	127	21.2	12	15.6	13
Dolium					
Amphore	45	7.5	6	7.8	4
Lampe					
Autre					
Total	601	100.0	77	100.0	48

Tableau 6 - Vannes, ZAC de l'Étang, Fosse n° 22.

TYPE ITALIQUE	NMI
Serv. Ia	
Serv. Ib	
Serv. Ic	
Serv. II	
Autre	
Indéterminé	3

PAROI FINE	NMI
Paroi fine type ACO	1
PF décormoulé autre	
Paroi fine lisse	1
PF "type Beuvray"	4
Autre	

AMPHORE	NMI
Dressel 1	
Dressel 2/4	
Pascual 1	4
Dressel 7/11	
Dressel 20	
Halter 70	
Autre	
Indéterminé	2

tant qu'instruments de stockage. Il en est de même de la céramique non tournée, représentée par une écuelle à bord rentrant et un pot ovoïde.

Les amphores comprennent 10 individus. Trois d'entre eux sont des Pasc. 1 (n° 11). On compte également 18 fragments d'amphore de Tarraconaise qui peuvent appartenir tant à des Pasc. 1 qu'à des Dr. 2/4.

5. La fosse n° 22 (Fig. 11, 12, 13).

Ce dernier contexte du site de la ZAC de l'Étang est le mieux documenté de tous, avec 77 vases évalués d'après 601 frag. (Tableau 6).

La céramique sigillée est représentée par trois vases de type italique et un vase sud-gaulois, dont les formes ne sont pas identifiables.

Les parois fines, avec six vases, équivalent à 7,8 % du total des individus. Elle se divise en trois groupes.

Le premier est représenté par un gobelet moulé (Fig. 11, n° 1) dont les qualités techniques pourraient rap-

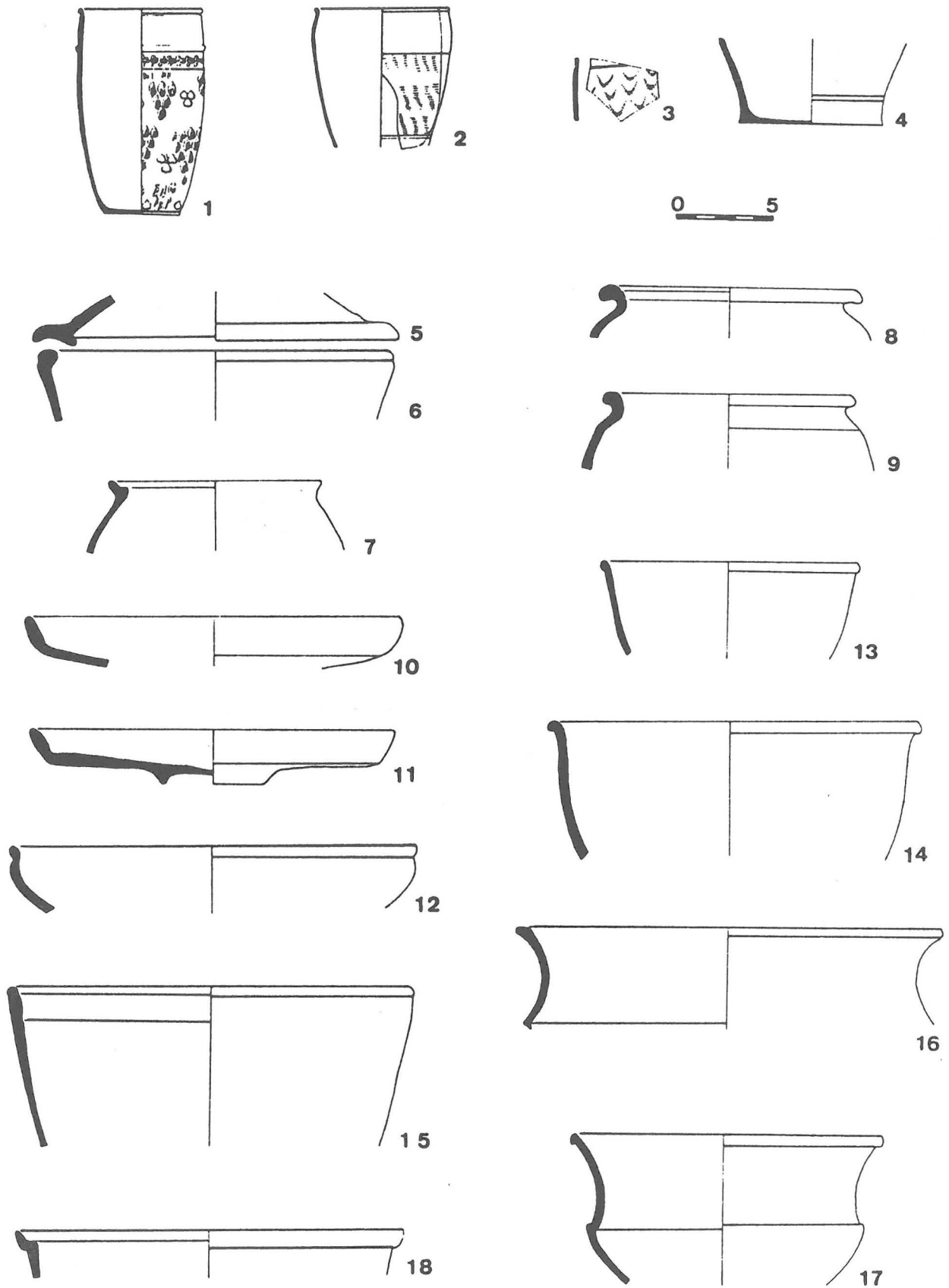

Figure 11 - Vannes, ZAC de l'Etang. Fosse 22.

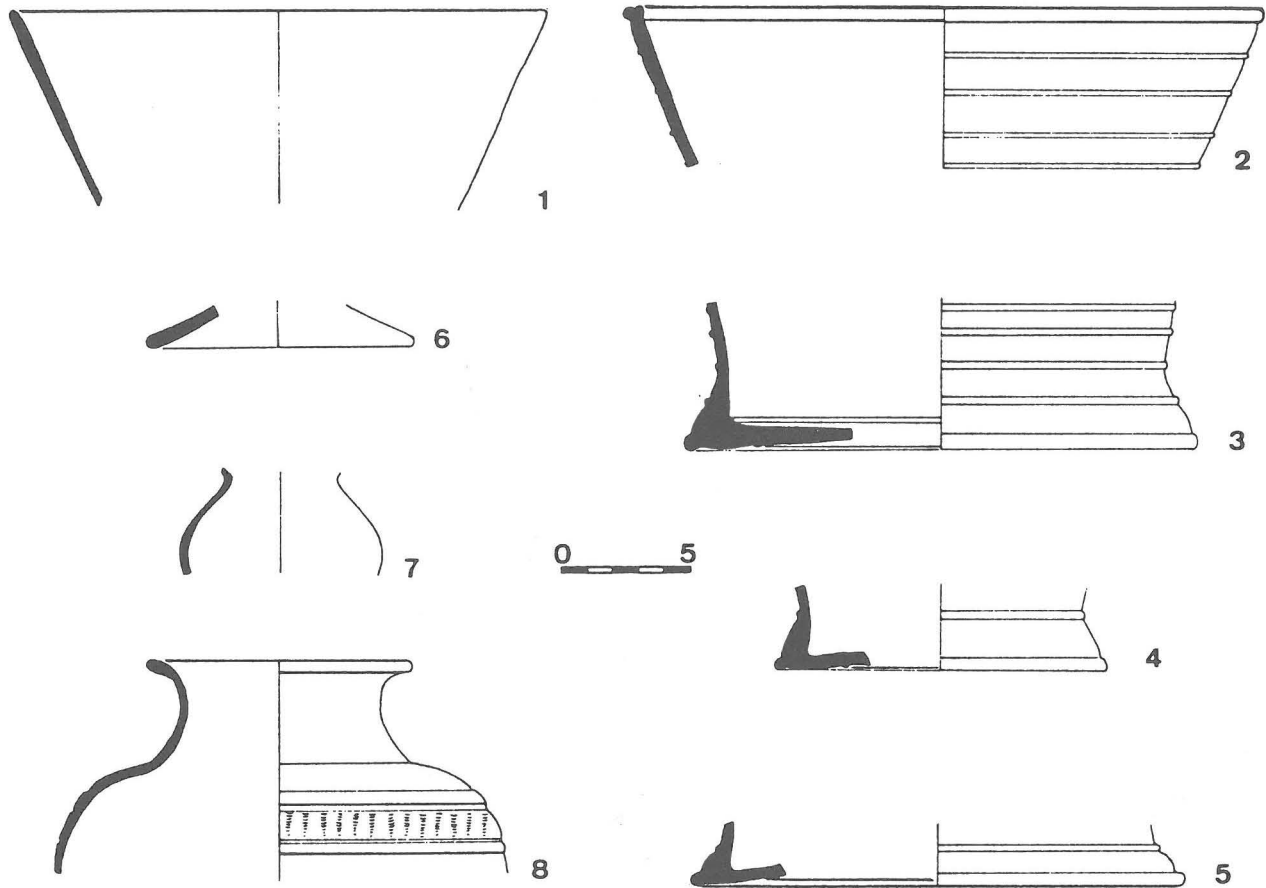

Figure 12 - Vannes, ZAC de l'Etang. Fosse 22.

peeler des productions italiques⁵. Sa pâte est de couleur rosée. Le décor est composé d'une frise au-dessous de laquelle se déploie un décor végétal fait de deux groupes de feuilles différentes, disposés en triangles alternés (groupes de 11 et 3 feuilles). Quelques lettres d'une signature difficilement restituable sont visibles dans la partie supérieure du décor.

On note également un vase en paroi fine lisse (n° 2), ainsi que quatre vases de "type Beuvray" de forme ovoïde (n°s 3 et 4), dont deux à décor de guillochis et un à motifs de chevrons.

La céramique à engobe blanc est représentée par quatre cruches, dont une de grande taille pourvue de deux anses.

La céramique à engobe micacé comprend 6 vases, dont certains témoignent d'un usage en association : il s'agit de deux couvercles et d'une coupe tripode à lèvre en bourrelet, susceptible de recevoir un couvercle (n°s 5 et 6). Ce groupe comprend également quatre bords de petits pots globulaires à lèvre rainurée (n°s 7 à 9), dont trois sont fabriqués dans une pâte mi-fine à grossière mais tournée⁶.

La *terra nigra* représente pas moins de 39 % des vases avec 30 individus répertoriés. Elle possède un répertoire varié. Les assiettes sont liées à la forme à bord oblique M22, qui compte six vases (n°s 10 et 11), ainsi qu'à la forme d'assiette profonde à petite lèvre en bourrelet et pied annulaire M53-54 (n° 12), représentée à un exemplaire. Les coupes et bols sont plus diversifiés : deux bols hémisphériques à pied annulaire et lèvre en bourrelet M64 (n°s 13 et 14), une coupe hémisphérique à petite lèvre en bourrelet marquée intérieurement par deux cannelures M66 (n° 15), cinq coupes carénées à lèvre en bourrelet M96 (n°s 16 et 17) et, enfin, trois coupes carénées à lèvre en gouttière M103 (n° 18). Les "vases-bobines" présentent les deux variétés connues, avec deux exemplaires à paroi lisse (Fig. 12, n° 1) et quatre exemplaires à paroi décorée de baguettes parallèles (n°s 2 à 5), dont au moins trois sont dépourvus de pied (2 bords différents). Les autres objets représentés correspondent à des formes hautes : un calice M128 (n° 6), un petit vase globulaire proche de la forme M130 (Fig. n° 7), ainsi qu'un grand vase ovoïde M150, dont l'épaule est ornée de guillochis verticaux encadrés de cannelures (n° 8). Notons

5 Renseignement dû à E. Schindler-Kaudelka et A. Desbat.

6 Il s'agit d'une production régionale qui imite les productions à engobe micacé, ainsi que semble l'indiquer la présence de spicules, éléments caractéristiques de certains gisements d'argile armoricains (les spicules se présentent sous la forme de minuscules baguettes de couleur blanche).

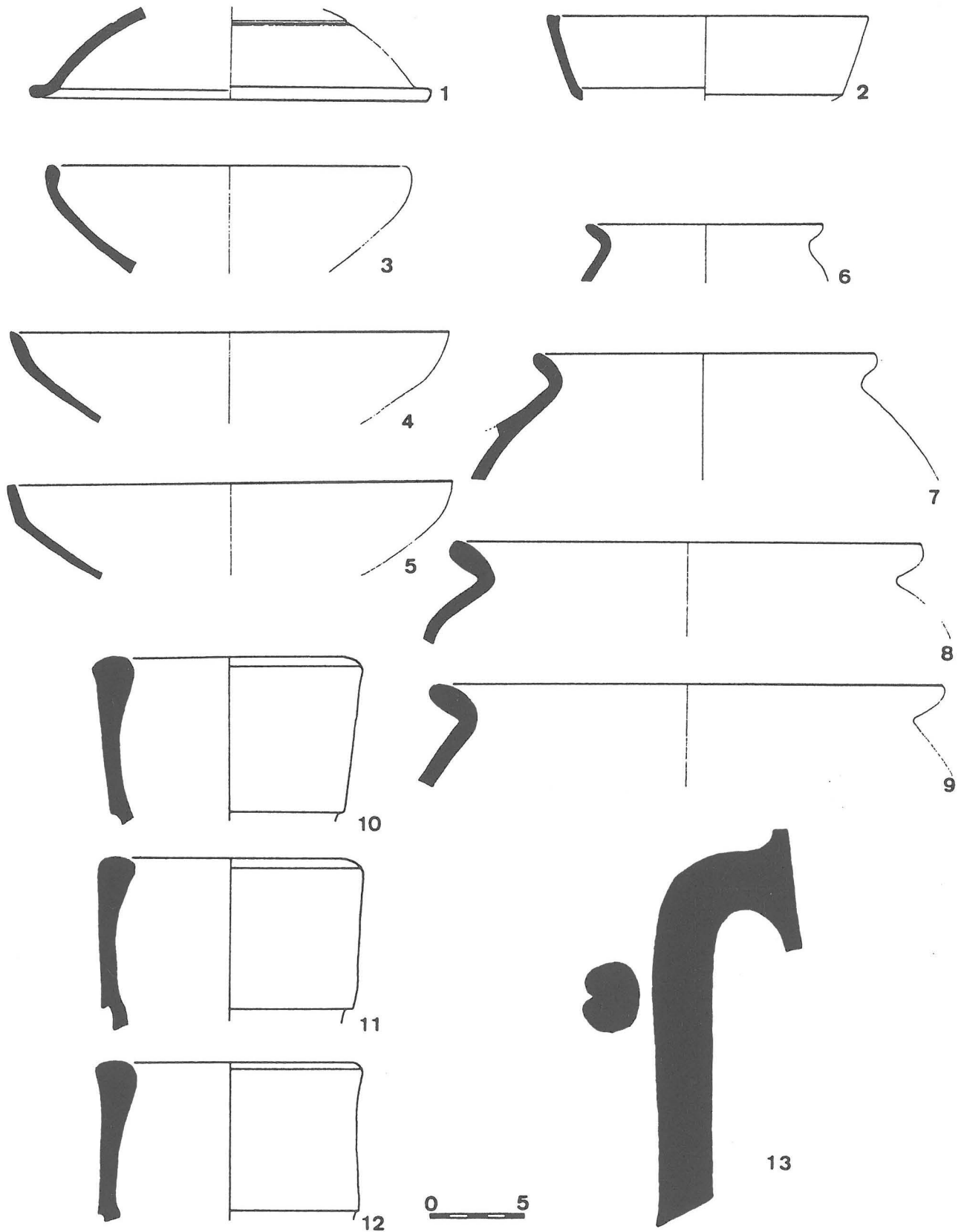

Figure 13 - Vannes, ZAC de l'Etang, Fosse 22.

également la présence d'une vingtaine de fragments à décor guilloché, à décor incisé ondé ou encore à motif de chevrons, parmi lesquels les premiers sont largement majoritaires.

La céramique commune claire comprend six vases qui représentent 7,8 % de l'ensemble. On y trouve un couvercle (Fig. 13, n° 1), une assiette apode (n° 2), deux pots ovoïdes et une cruche.

La céramique commune sombre comprend trois vases qui sont des pots de stockage, tandis que la céramique non tournée est représentée par 12 vases, équivalant à 15,6 % des individus. On y trouve des formes d'écuelles à bord rentrant (n° 3) ou non (n° 4 et 5) qui peuvent être caractérisées par des zones enduites de mica argenté. Sont également attestés des vases ovoïdes de différents modules (n° 6 à 9) dont les plus grands pourraient s'apparenter à des doliums. L'un d'eux est pourvu au moins d'une anse (n° 7).

Le mobilier amphorique est composé de six individus, dont quatre Pasc. 1 (n° 10 à 13) et deux amphores indéterminées.

IV. CONCLUSION

1. Le vaisselier des premiers habitants de Vannes antique.

Seuls témoins déterminants de la première phase d'occupation d'un secteur central de la ville antique, les 5 contextes possèdent des caractéristiques communes et parfois quelques traits particuliers que l'on peut évoquer brièvement (Tableau 7).

La céramique sigillée y est médiocrement représentée puisqu'elle n'est attestée que dans trois contextes sur cinq, où elle représente entre 5 % et 9 % des vases répertoriés. Il s'agit alors de productions de type italique, à une exception près (un petit fragment sud-gaulois dans la fosse n° 22).

Les autres céramiques fines sont également minoritaires et parfois même totalement absentes de certains contextes. Nous l'avons souligné concernant la catégorie des parois fines qui sont représentées par le "type Beuvray" et des productions de gobelets d'Aco qui seraient de provenance italique. Cette médiocre représentation concerne également les céramiques à

TYPES	Fossé n° 280	Fosse n° 1	fosse n° 2	Fosse n° 228	Fosse n° 22
Sigillée type italique	8.9	4.6	-	-	3.9
Sigillée Sud Gaule	-	-	-	-	1.3
Paroi fine	3.6	4.6	7.6	3.8	7.8
Cér. à engobe rouge	-	2.3	-	-	-
Cér. à engobe blanc	3.6	4.6	3.8	3.8	5.2
Cér. à engobe micacé	1.8	2.3	3.8	7.7	7.8
Terra nigra	32.1	39.6	34.6	30.8	39
Com. claire	8.9	7	19.2	-	7.8
Com. sombre	7.1	2.3	3.8	7.7	3.9
CNT " type Besançon "	5.4	2.3	-	-	-
CNT autre	7.1	7	15.4	7.7	15.6
Amphore	21.4	23.3	11.6	38.5	7.8

Tableau 7 - Vannes, ZAC de l'Etang. Représentation des vases dans chaque contexte (% des NMI).

Forme	Réf. typologique	Fossé n° 280	Fosse n° 1	Fosse n° 2	Fosse n° 228	Fosse n° 22
Assiette à bord oblique	M22	2	5	-	3	6
Assiette imitant le service I de Haltern	M28	-	1	-	-	-
Assiette à lèvres en amande et pied annulaire	M40	1	-	-	-	-
Assiette à lèvres en bourrelet et pied annulaire	M53-54	-	-	-	1	1
Bol à lèvres en bourrelet et pied annulaire	M64	1	-	2	1	2
Coupe hémisphérique à lèvres en bourrelet marquée intérieurement par 2 cannelures	M66	1	-	-	-	1
Coupe carénée à lèvres en bourrelet	M96	3	3	5	2	5
Coupe carénée à lèvres en gouttière	M103	-	1	-	1	3
Coupe carénée à pied haut	M123	1	1	-	-	-
"Vase-bobine" à paroi lisse	M125	1	1	-	-	2
"Vase-bobine" à baguettes	M126	3	1	-	-	4
Calice	M128	1	1	-	-	1
Pot globulaire	M130	-	-	-	-	1
Pot ovoïde	M150	-	2	1	-	1
Cruche	M155	1	-	1	-	-
TOTAL		15	16	9	8	27

Tableau 8 - Vannes, ZAC de l'Etang. Terra nigra. Comptage des vases par formes identifiées (NMI).

engobe blanc (dont les formes identifiables sont des cruches), ainsi que les céramiques à engobe rouge et engobe micacé.

On observe en revanche la prédominance notable de la *terra nigra*, représentant entre 30 % et 40 % des vases. Cette catégorie offre néanmoins un répertoire de formes peu étendu, puisque limité à 15, certaines parmi elles ne correspondant qu'à une ou deux occurrences pour l'ensemble des lots. De fait, seule la moitié d'entre elles est bien représentée (coupe hémisphérique M64, coupe carénée M103, "vases-bobines" M125 et 126, pot M150 et surtout l'assiette à bord oblique M22 et la coupe carénée à lèvre en bourrelet M96) (Tableau 8).

La part non négligeable des céramiques non tournées, qu'elles soient à bord mouluré ("type Besançon") ou qu'elles correspondent à d'autres formes, doit également être soulignée pour au moins trois des contextes présentés (fossé n° 280, fosse n° 2, fosse n° 22) : entre 12 % et 16 % des vases.

En revanche, la céramique sombre tournée est dans tous les cas inférieure à 8 % des vases.

La représentation des céramiques communes claires est plus variable. Elle est totalement absente d'un des contextes (fosse n° 228) et, dans un autre cas, elle représente jusqu'à 19 % des vases (fosse n° 2). Ailleurs, elle correspond à un pourcentage constant autour de 7-8 %.

En ce qui concerne l'approvisionnement en amphores, trois contextes (fossé n° 280, fosses n° 1 et 228) en possèdent un lot conséquent, puisqu'ils totalisent respectivement 21, 23 et 38 % des individus répertoriés. Dans les autres cas, elles représentent 8 et 12 % du total, ce qui n'est pas négligeable. Les amphores à vin de Tarraconaise sont les plus fréquentes. Parmi elles, les fragments identifiables se rapportent le plus souvent à des Pasc. 1 (variante à pâte beige ou rosée) sinon à une Dr. 2/4. La troisième forme attestée est l'amphore à huile Dr. 20, présente à un, voire deux exemplaires dans trois contextes sur cinq (fossé n° 280, fosses n° 1 et 2).

2. Discussion chronologique.

La faible proportion des éléments datants que l'on met traditionnellement à contribution en matière de chronologie ne permet pas d'effectuer des propositions parfaitement assurées. Néanmoins, ces ensembles présentent des associations de catégories et de formes qui peuvent être rapprochées de la dernière décennie précédant notre ère ainsi que des deux suivantes

L'étude de nouveaux contextes vannetais mis au jour dans d'autres secteurs de la ville antique devrait permettre d'enrichir le corpus présenté ici et très certainement de préciser certaines données mises en lumière par cette étude.

