

Cécile BATIGNE-VALLET<sup>1</sup>  
Frédéric LORIDANT<sup>2</sup>

## NOTE SUR LES SEAUX DE BAVAY ET LES RÉCIPIENTS OVALISÉS DE LYON

Cette note porte sur un type de récipient façonné au tour et classé dans la catégorie de la céramique commune<sup>3</sup>. Sa particularité est la forme de son ouverture qui, en plan, est ovale. De plus, ce type d'objet est de taille assez importante d'où son appellation "seau" donnée par les fouilleurs à ceux qui ont été découverts à Bavay. Une utilisation comme "vase d'aisance" est plus que probable pour ces objets qui sont connus par ailleurs (en Aquitaine, en Provence et hors des Gaules, à Ortona en Italie du Sud entre autres ...).

### I. LES POTS OVALISÉS DE LYON (Fig. 1)

Les récipients de ce type trouvés à Lyon et retenus pour cette note proviennent de deux comblements différents. Le premier est un dépotoir ménager de la ville haute (rue des Farges) daté du début du III<sup>e</sup> s. de n. è. (dépotoir E4 Desbat 1984). Le second est le comblement d'un égout de la ville basse et qui est daté du troisième quart du III<sup>e</sup> s. de n. è. (fouilles de B. Helly, Helly 1979).

Ces vases sont toujours cuits en atmosphère de post-cuisson oxydante et sont donc de couleur orange. Leur bord est largement débordant et plat. Il présente quelques fois des rainures et peuvent être recouverts d'un engobe brun orange. Ces récipients sont façonnés avec des argiles réfractaires non calcaires et trois types de pâtes ont été observés : une pâte grossière, une pâte fine et une pâte à granulométrie intermédiaire.

La forme des bords et les caractéristiques techniques rappellent les marmites trouvées à Lyon dans des niveaux contemporains (dans le dépotoir E4 notamment), mais les récipients ovalisés ne présentent jamais de traces de feu liées à une utilisation sur un foyer.

### II. LES SEAUX DE BAVAY (Fig. 2 et 3)

À Bavay, une forme rappelant notre seau actuel, à embouchure ovale avec une lèvre débordante épaisse et plate portant des oreillettes à trous de suspension, a été retrouvée en assez grand nombre (plus d'une centaine d'exemplaires connus à ce jour à Bavay ; Carmelez 1982) notamment lors de la fouille du comblement d'un égout daté de l'extrême fin du III<sup>e</sup> s.). Ils présentent des similitudes sur le plan technique avec les vases ovalisés de Lyon (atmosphère de post-cuisson oxydante, engobe brun souvent présent sur le bord).

En dehors de Bavay, cet objet semble peu répandu ; on en connaît entre autres à Liberchies (1 exemplaire dans un puits ; Brulet, Demanet 1997, p. 285) le long de la voie Bavay-Cologne et un type assez proche (la lèvre se présente différemment) est attesté dans une villa à Holnon (Aisne, information X. Deru Fig. 2). La panse est droite et la lèvre arrondie est repliée vers l'extérieur. À ces exemplaires s'en ajoute au moins un autre trouvé lors de fouilles récentes faites aux Rues-des-Vignes (Nord) dans un atelier de potiers ; il est de même forme que les seaux bavaisiens<sup>4</sup>. Enfin signalons la découverte, dans une tombe tumulaire à Omal (Belgique), d'un vase en bronze à ouverture ovalisée dont la forme de la panse rappelle en tout point celle des pots lyonnais.

### III. CONCLUSIONS

L'hypothèse d'une utilisation comme "vase d'aisance" a déjà été formulée pour les vases à ouverture ovalisée et anses horizontales découverts en Aquitaine (Santrot, Santrot 1979, forme 443) ou ceux de plan ovale à bord

1 Chercheur associé au laboratoire de céramologie de Lyon, UPR 7524.

2 Conservateur en chef du patrimoine, service archéologique départemental, Conseil Général du Nord, 51 rue Gustave Delory, 59047 Lille CEDEX ; f.loridant@free.fr

3 Nous remercions Rodolphe Ménard pour les dessins des exemples bavaisiens, Xavier Deru pour l'exemplaire de la villa d'Holnon et Nadine Rouquet pour ses connaissances du C.I.L.

4 Ces fouilles dirigées par X. Deru se déroulaient encore lors de la rédaction de cette note, il est possible qu'il y ait plusieurs vases de ce type.

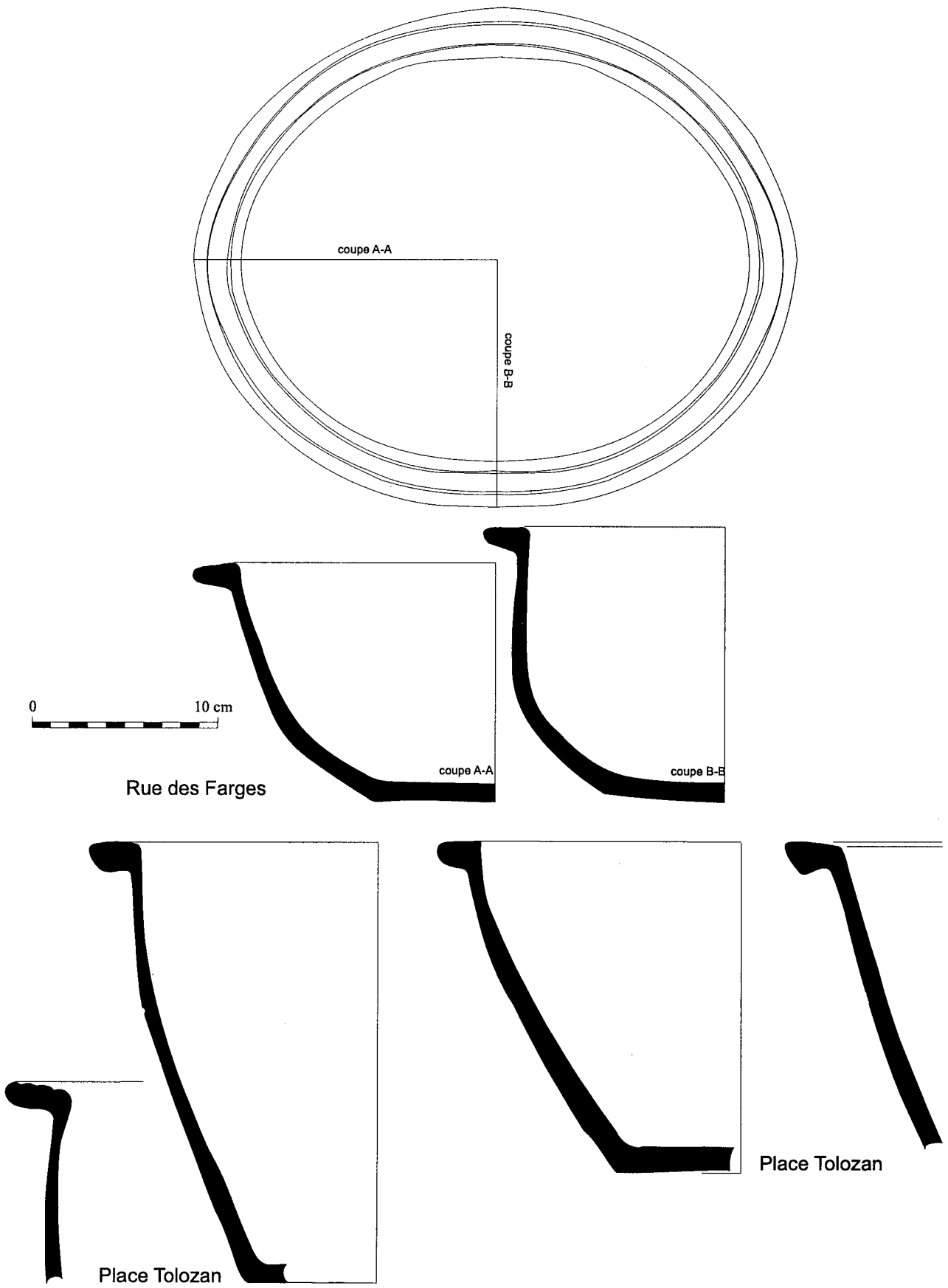

Figure 1 - Les vases ovalisés de Lyon.

déversé trouvés en Basse-Provence (Pasqualini 1996). À leur suite, nous pensons que ces pots aux formes peu ordinaires sont des vases de nuit. En effet, dans l'Antiquité grecque, les pots de chambre faisaient partie intégrante du vaisselier antique comme en témoigne cet inventaire tiré d'une comédie d'Axionicos (Pollux, X, 122) : «Écuelles, pots, fait-tout, vinaigrier, cruche, pot de

chambre / terrine, mortier, canthare, poêle à trous, lampe / voilà grand-mère, un service en terre-cuite tout-à-fait complet». Et pour l'époque romaine, un *graffito* de Pompéi (C.I.L. IV, 4957), *Miximvvs in lecto, fateor provimvs hospes/si dices quare, nulla matella fvit* (Nous avons pissé au lit, je l'avoue, hôte prévoyant ; au cas où tu demanderais pourquoi, c'est qu'il n'y avait pas de pot

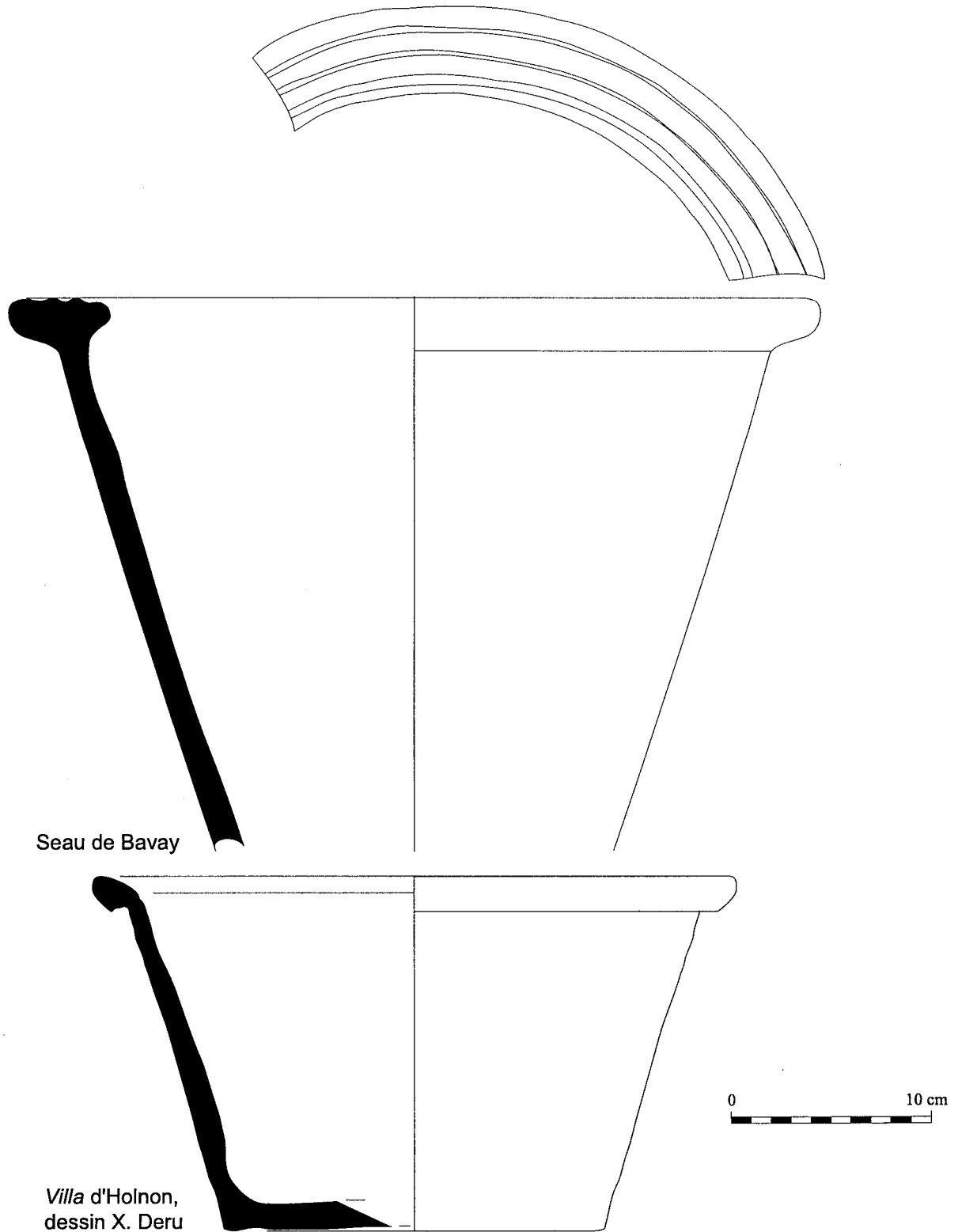

Figure 2 - Seau de Bavay et vase ovalisé d'Holnon.

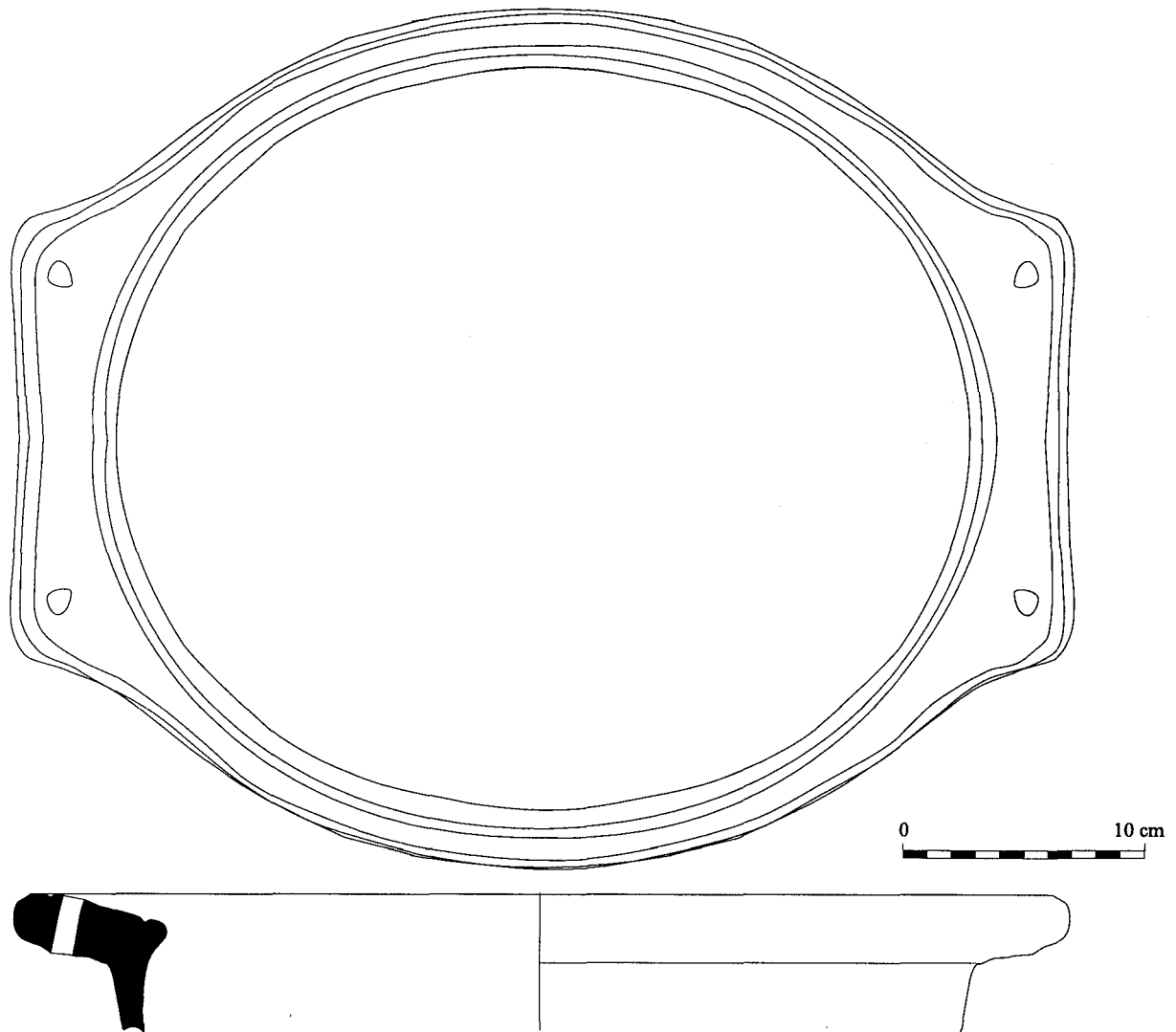

Figure 3 - Seau de Bavay.

de chambre), souligne leur nécessité dans la maison.

Par ailleurs, le seau bavaisien peut être comparé au pot de siège d'aisances du XVIII<sup>e</sup> s. qui s'encastre dans un fauteuil et les pots barlongs à large ouverture ovale sont similaires à certains pots de chambre de l'époque

moderne (Faure-Boucharlat *et alii* 1990, p. 168). Ces comparaisons avec des formes plus récentes bien identifiées donnent à penser que la fonction principale de nos exemples lyonnais et bavaisiens peut être similaire.

## BIBLIOGRAPHIE

**Brulet, Demanet 1997** : BRULET (R.), DEMANET (J.-C.) (Dir.), *Liberchies III. Vicus gallo-romain*, Publications d'histoire de l'art et d'archéologie de l'Université catholique de Louvain, 94, 1997.

**Carmelez 1982** : CARMELEZ (J.-C.), Les *dolia* et les seaux du musée de Bavay, dans *Fouilles et Etudes, Archéologie et Pédagogie*, 1982, 4, p. 87-97.

**Desbat 1984** : DESBAT (A.), *Les fouilles de la rue des Farges à Lyon, 1974-1980*, 1984.

**Faure-Boucharlat et alii 1990** : FAURE-BOUCHARLAT (E.) *et alii*, *A la fortune du pot, la cuisine et la table à Lyon et à Vienne d'après les fouilles archéologiques*, catalogue d'exposition, Lyon-Vienne-Mâcon, 1990-1991.

**Helly 1979** : HELLY (B.), *Sauvetage archéologique Lyon 2<sup>ème</sup> (Rhône), Place Tolozan, 1979*, Direction des Antiquités Historiques de la région Rhône Alpes.

**Pasqualini 1996** : PASQUALINI (M.), La vaisselle commune de table et de cuisine en Basse-Provence entre la fin du I<sup>er</sup> s. de notre ère et le début du III<sup>ème</sup> s., dans *Les potiers gaulois et la vaisselles gallo-romaine, Dossiers d'Archéologie*, 215, juillet-août 1996, p. 66-71.

**Santrot, Santrot 1979** : SANTROT (M.-H.), SANTROT (J.), *Céramiques communes gallo-romaines d'Aquitaine*, 1979.